

Drivsystemer for Garasjeporter



blueline

Standby (Hvilemodus) forbruk: kun 0,3 Watt!



Den beste motoren for enhver garasjeport.
Sikker. Komfortabel. Hurtig. Energisparende.

Marantec 
Torantriebe  automatisch am besten

Åpning og lukking av en port er for oss bare begynnelsen.

Som tysk produsent av innovative/nyskapende portdrift- og styringsystemer er det fra gammelt av vår filosofi, å produsere drift kompromissløst, sikkert og komfortabelt. Alle produkter blir utelukkende utviklet i egne fabrikker og produsert i de mest moderne produksjonsanlegg. Derved oppfyller de påviselig alle lovmessige normer og tilbyr i tillegg sikkerhets- og komfortegenskaper. Med tallrike patenter og innovative/nyskapende utviklinger setter vi hele tiden nye internasjonale standarder.

Fordelen for våre kunder: Du kan være sikker på å eie et av verdens beste drivsystemer. Din familie og din eiendom beskyttes best mulig og samtidig tilbyr den deg en problemfri hverdag.

Den beste drift av enhver garasjeport.

Standby (hvilemodus) forbruk kun 0,3 Watt.

Comfort 220.2 **blueline**

Portbredde:	max. 5,0 m
Portvekt:	max. 100 kg
Aktivering:	max. 16 pr. dag (Åpne/Lukke)
Trekk- og trykkraft:	600 N
Kjørehastighet:	max. 140 mm/sek.



Åpner og lukker porten raskere.

Comfort 250.2 speed

Portbredde:	max. 5,5 m
Portvekt:	max. 175 kg
Aktivering:	max. 28 pr. dag (Åpne/Lukke)
Trekk- og trykkraft:	800 N
Kjørehastighet:	max. 220 mm/sek.



Om din garasjeport er stor, liten, tung, lett, ny eller etter hvert noe eldre. Om din garasjeport betjenes med klassisk strømtilslutning, alternativ energikilde, eller ønskes å betjenes hurtig – Comfort-produkter tilbyr for ethvert ønske og enhver utfordring den optimale driftsløsningen. Dessuten er de særdeles energisparende. Du reduserer energiforbruket i standby (hvilemodus) til et minimum og benytter for belysning sparepærer og LED-teknikk. Alle lyskilder tilsammen leverer tross alt beste mulige lysstyrke. Sikkerhet og komfort gjennom teknikk.

Comfort 220.2 **blueline**. Den sparsomme.

Comfort 250.2 speed. Den hurtigste.

Comfort 220.2, 250.2, 252.2. Den vanligste.

Comfort 257.2. Den kraftigste.



Comfort 220.2, 250.2, 252.2

Pålitelig Marantec-teknologi.

Portbredde:	max. 5,0 / 5,5 / 6,0 m
Portvekt:	max. 100 / 175 / 200 kg
Aktivering:	max. 16 / 28 / 48 pr. dag (Åpne/Lukke)
Trekk- og trykkraft:	600 / 800 / 1.000 N
Kjørehastighet:	max. 140 mm/sek.



Comfort 257.2

For flere brukere.

Portbredde:	max. 6,0 m
Portvekt:	max. 200 kg
Aktivering:	max. 100 pr. dag (Åpne/Lukke)
Trekk- og trykkraft:	1.000 N
Kjørehastighet:	max. 140 mm/sek.

Sikkerhet skaper tillit. Det er grunnlaget for trygghet og velbefinnende.

NY
Etterinstallerbar
eller allerede
integreert.

Battery Backup (Nødstrøm) ①

Ved bortfall av nettspenningen, overtar Battery-Backup energiforsyningen til driften. Inntil 24 timer ved maksimalt 10 portsykluser (Åpne/Lukke). Derved lades batteriene opp i normal drift av seg selv.

Innbruddshindring ②

Den elektroniske overvåkende forsinkelsesikringen forhindrer effektivt uvedkommen åpning av porten.

Patentert Kraftbegrensning ③

Marantec drivsystemer erkjenner tidlig hindringer, som straks stopper porten i portretning LUKKE og kjører den ca. 20 cm. tilbake. Personer og gjenstander blir således pålitelig beskyttet fra skader.



868 MHz

Manipuleringssikker Radiofjernstyring ④

Multi-Bit teknologi muliggjør over 281 millioner forskjellige radio-kodinger. Slik blir hvert håndsett unikt med en komfortabel rekkevidde.

NY

Fotocelle ⑤

Denne bidrar til en tilleggsforsikring for hele familien. Sender og mottaker er optimalt beskyttet mot skader. Derved garanterer den permanent funksjonssikkerhet.



EN 13241-1

Kontrollert Sikkerhet (Made in Germany)

Marantec drivsystemer oppfyller alle påviselige normer og har utover det tilleggssikkerhet- og komfortegenskaper.

Sikkerhet. Komfort. Energieffektiv.

Energieffektivitet oppstår gjennom fremskritt. For en miljøberettiget fremtid.

blueline

Mindre enn 0,3 Watt
Energiforbruk!

Patentert blueline-teknologi

Den innovative(nyskapende) teknologien reduserer strømforbruket i standby-modus til mindre enn 0,3 Watt. Samtidig garanterer den permanent tilgjengelighet til alle sikkerhets- og komfortfunksjoner. *Aktuell for modell Comfort 220.2 blueline.*

Også egnet for
garasjer uten
strømtilslutning.

Alternative Energikilder ⑥

Solen som strømleverandør. Den mest moderne teknologien muliggjør den alternative betjeningen av driften. *Aktuell for modell Comfort 211 accu/solar.*

Komfort er aktiv støtte. For stadig mer livskvalitet.

Kombinerbar med
Solarmodul.

*Ved gjennomsnittlig
4 portsykluser pr. dag og en
omgivelsestemperatur på 20 °C.
Aktuell for Modellen
Comfort 211 accusolar.

MAX lys er til enhver
tid mulig å ettermontere.

Uten strømtilslutning

For alle garasjer uten strømtilslutning. Inntil 60 dagers batteriløpsted*.
Lett oppladning av batterier med ladeapparatet (medfølger).
Minimalt strømforbruk gjennom aktiv søvnmodus, utviklet av Marantec.

Soft-Start og Soft-Stopp

Soft-Start og Soft-Stopp er innstillbare. De garanterer en superfin portkjøring.
Og skåner samtidig porten og driften.

Elektronisk Referansepunktteknikk

Den kontrollerer og styrer porten. Dermed er den millimeternøyaktige utkoblingen av
endeosisjonen garantert. Porten blir skånet, livslengden til hele systemet blir forlenget.

Maximal Lys

Marantec garasjeportåpner blir seriemessig utrustet med energisparepærer.
I kombinasjon med den fleksible tilleggsbelysningen MAX Light
oppnås det godt lys.

EasyOperatingSystem EOS

Marantec drivsystemer blir satt i drift over en enhetlig programmering.
Det sparer tid og forenkler installasjonen av forskjellige typer drift.



INNOVATIONSPREIS
R+T 2009 DER
INTERNATIONALEN
FACHMESSE
ROLLADEN
TORE UND
SONNENSCHUTZ



Det optimale Systemet. For ethvert krav og enhver anvendelse.

Om du ønsker å betjene din garasjeport over den klassiske strømtilslutningen, alternativ energi eller spesielt hurtig – Comfort-produktene tilbyr for ethvert ønske og ethvert krav den optimale driftsløsningen.

For alle typer Garasjeporter.

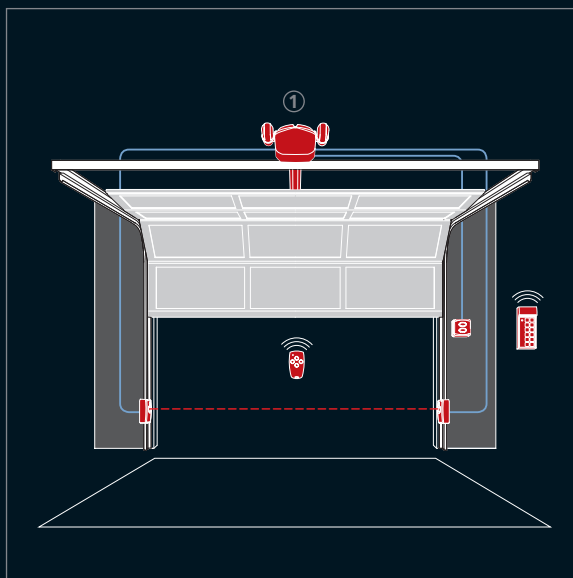

① Standard montering med stikkontakt

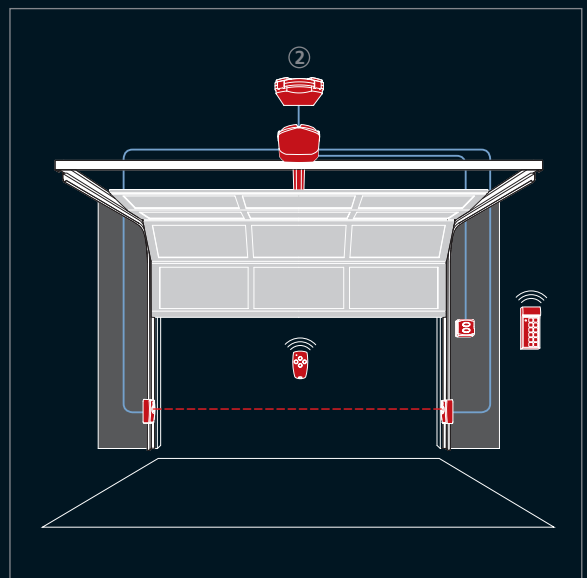

② Forsikring gjennom en Battery Backup (Nødstrøm)

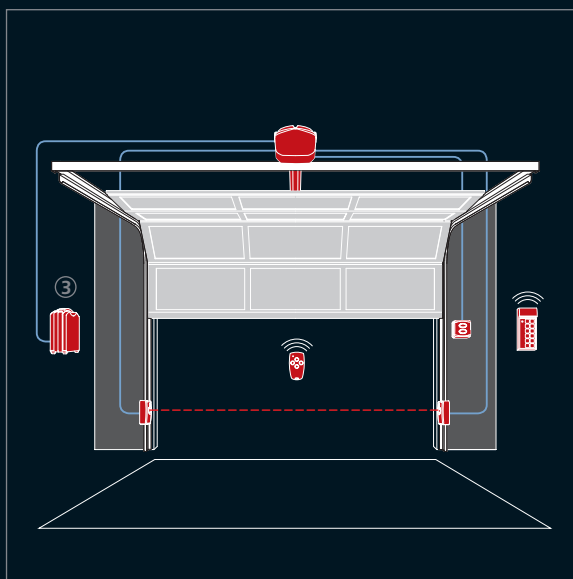

③ Uten strøm – batteripakke

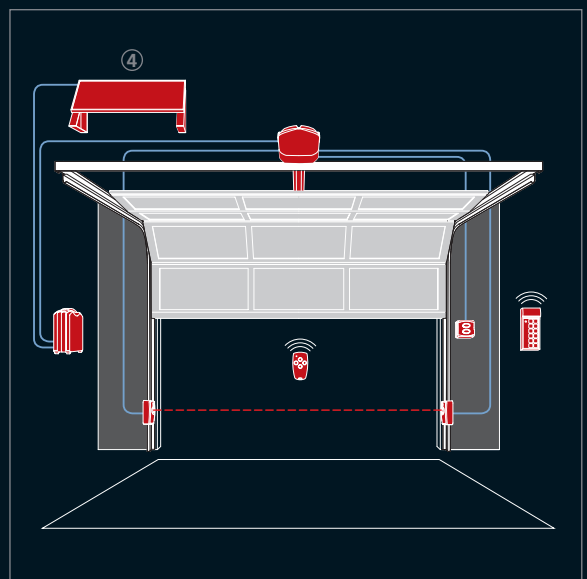

④ Uten strøm – solcelle panel

Tilbehør-Programmet. Oppfyller individuelle ønsker og krav.

Det omfangsrike tilbehørsprogrammet gjør det enkelt å installere radioløsning eller ledningsforbundet via strømledning. Betjeningens muligheter er mangfoldige. Ved knappetrykk, PIN-kode, automatisk tilgang, en leseelektronikk eller over chip-kort.



Digital 302

Mini-radiohåndsender for 2 funksjoner inkl. vegg- og solskjermholder.



Command 314, 414

Nøkkelstrømbryter som innfelt- og utenpåliggende varianter.



Digital 304

Mini-radiohåndsender for 4 funksjoner inkl. vegg- og solskjermholder.



Command 222

Radio-kodetaster, 4 kanaler. Betjening gjennom PIN-kode.



Digital 321

Mikro-radiohåndsender for 1 funksjon inkl. nøkkelanheng.



Command 802, 812

Transponder-leseelektronikk gjennom kodekort. For max. 30 hhv. 2.000 brukere.



Digital 313

Mikro-radiohåndsender for 3 funksjoner inkl. nøkkelanheng.



Command 613

Låsbar trykktast for Åpne-Stopp-Lukke.



Digital 323

Radiohåndsender for 3 funksjoner for sigarett tenner.



Special 630

Enveis-fotocelle



Command 115

Innvendig trykktast for impulsfølge Åpne-Stopp-Lukke.



MAX Light

Funksjonslys. Individuell innstillbar.



Command 116

Innvendig trykktast for retningsimpuls.

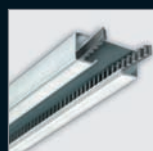

Driftsskinner

Mikroprofilerte 1- og 2-delte skinner: Tannrem, rullekjede, kuleline

Spør din forhandler etter ytteligere, individuelle betjeningsmuligheter.

Drivsystemer for garasjeporter

Drivsystemer for svingporter

Drivsystemer for skyveporter

Drivsystemer for persienner og markiser

Drivsystemer for industriporter

Drivsystemer for parkeringskranker

Tilbehør

Produkt-Service



Importør Norge: Car-Bo Garasjeporter AS, www.car-bo.no

Forhandler:

Marantec Antriebs- und Steuerungstechnik GmbH & Co. KG
Remser Brook 11 · 33428 Marienfeld · Germany
Tel. +49 52 47 7 05-0 · Fax +49 52 47 7 05-284

Marantec 
Torantriebe  automatisch am besten

www.marantec.com